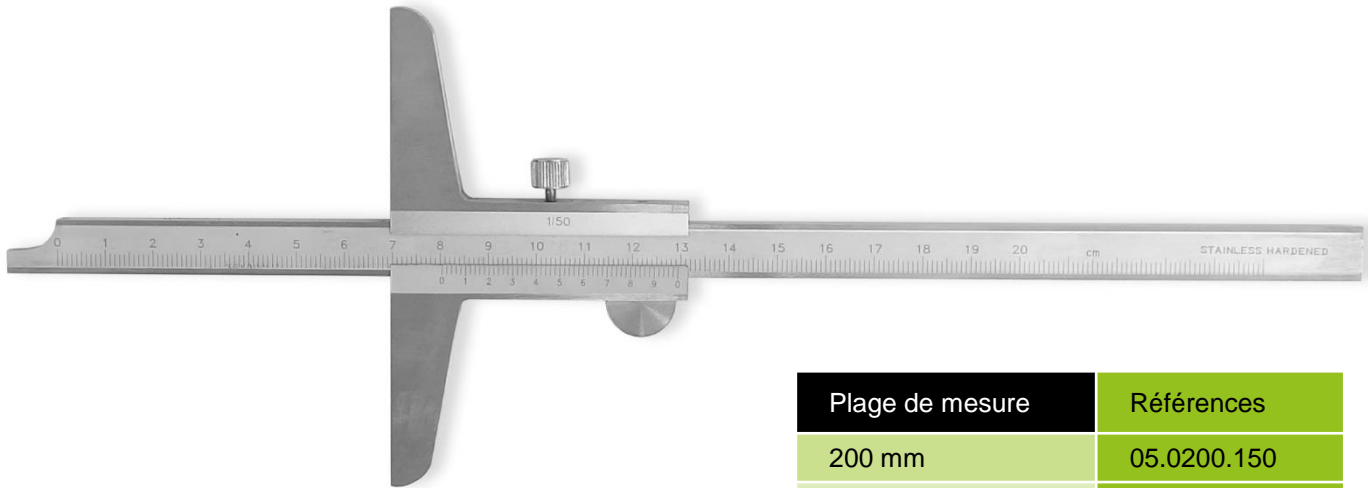
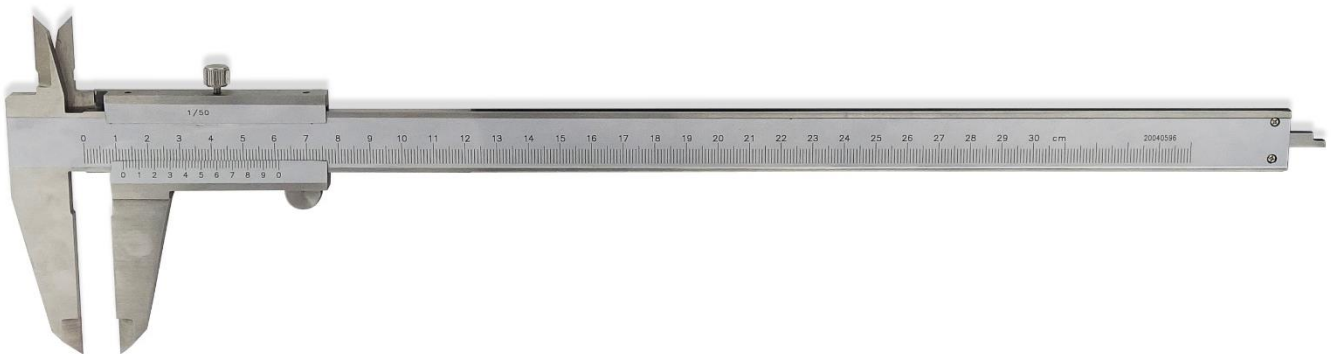

Jauges de profondeur à 0,02 mm

Plage de mesure	Références
200 mm	05.0200.150
300 mm	05.0200.300
500 mm	05.0200.500

Pieds à coulisse mécanique

Certification	Plage de mesure	Précision	Références
Atelier	200 mm	0,05 mm	05.0100.200
	300 mm	0,02 mm	05.0100.300
	500 mm	0,02 mm	05.0100.500
Étalonnable	300 mm	0,02 mm	05.0100.310
	500 mm	0,05 mm	05.0100.510

Jauges de profondeur digital à 0,02 mm



Plage de mesure	Références
150 mm	05.0250.150
300 mm	05.0250.300
500 mm	05.0250.500

Pieds à coulisse digital

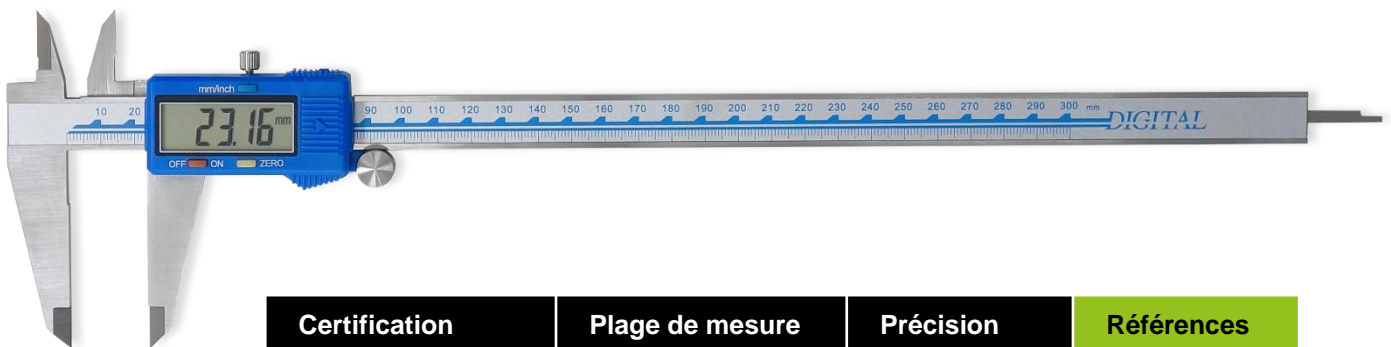

Certification	Plage de mesure	Précision	Références
Atelier	200 mm	0,01 mm	05.0150.200
	300 mm	0,01 mm	05.0150.300
	500 mm	0,01 mm	05.0150.500
Étalonnable	200 mm	0,01 mm	05.0150.210
	300 mm	0,01 mm	05.0150.310
	450 mm	0,05 mm	05.0150.510